

NORDEN



$\frac{177}{42}$



$\frac{177}{41}$

$\frac{177}{53}$

$\frac{344}{6}$

$\frac{344}{23}$

$\frac{344}{7}$

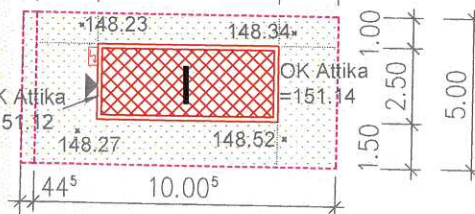
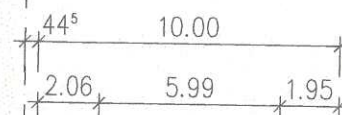

$\frac{185}{5}$



$\frac{177}{57}$

$\frac{177}{6}$

$\frac{177}{56}$

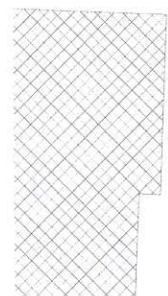

$\frac{177}{7}$

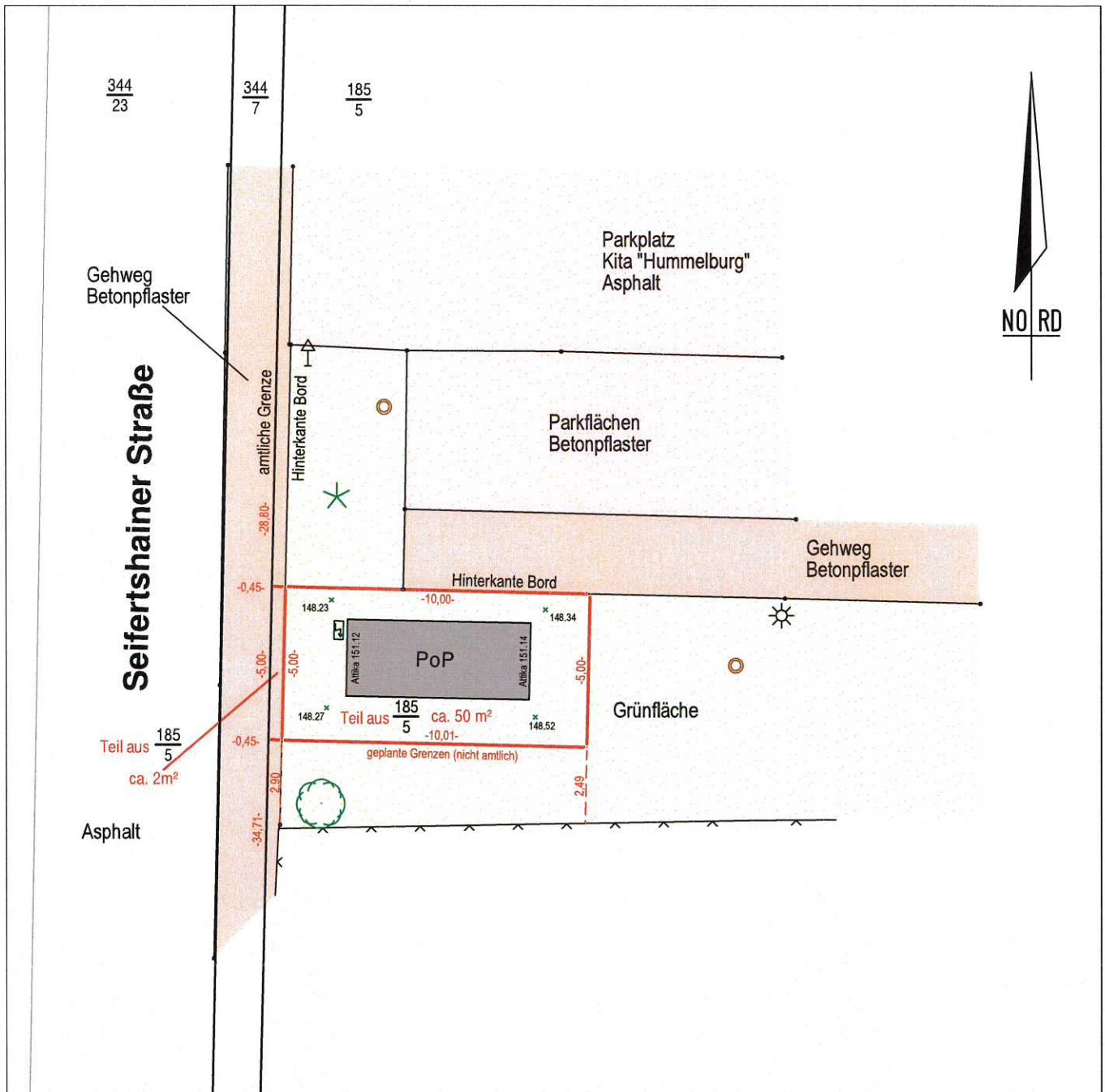

Seifertshainer Straße, 04463 Großpösna
Bestandsaufnahme Dezember 2019
Zerlegungsentwurf nach Ortstermin August 2019



Auftraggeber:

Deutsche Glasfaser
Wholesale GmbH
Am Kuhn 31
46325 Borken



Öffentlich bestellter Vermessungsingenieur
Dipl.-Ing. Hans-Peter Keller
Walter-Köhn-Str. 1d, 04356 Leipzig (Neue Messe)
Tel 0341.525 579 - 0 / Fax 0341.525 579 - 10
info@keller-vermessung.de / www.keller-vermessung.de

→ eingetragene, nicht explizit für den Bau geschaffene Höhen haben als Bezug das DHHN2016 (NHN) ermittelt durch GNSS-Messung und dürfen daher nicht unkontrolliert weiter verwendet werden, sofern nicht explizit auf "geprüft" hingewiesen wurde
→ dargestellte Medienführungen erheben keinen Anspruch auf Vollständigkeit und Richtigkeit. Eine Maßentnahme ist unzulässig.

Datum	17.12.2019
Gemarkung / Flur	Großpösna / -
Auftragsnr.	2019-0739
gemessen	S.Leickenbach
gezeichnet	K.Tonski
Maßstab	1:200
Lagesystem	ETRS89_UTM33
Höhensystem	DHHN2016
Nummerierung	1/1

Dieses Dokument enthält vertrauliche und/oder rechtlich geschützte Informationen. Das unerlaubte Kopieren sowie die unbefugte Weitergabe dieses Dokuments sind nicht gestattet. This file may contain confidential and/or privileged information. Any unauthorized copying, disclosure or distribution of the material in this file is strictly forbidden.

NORDEN

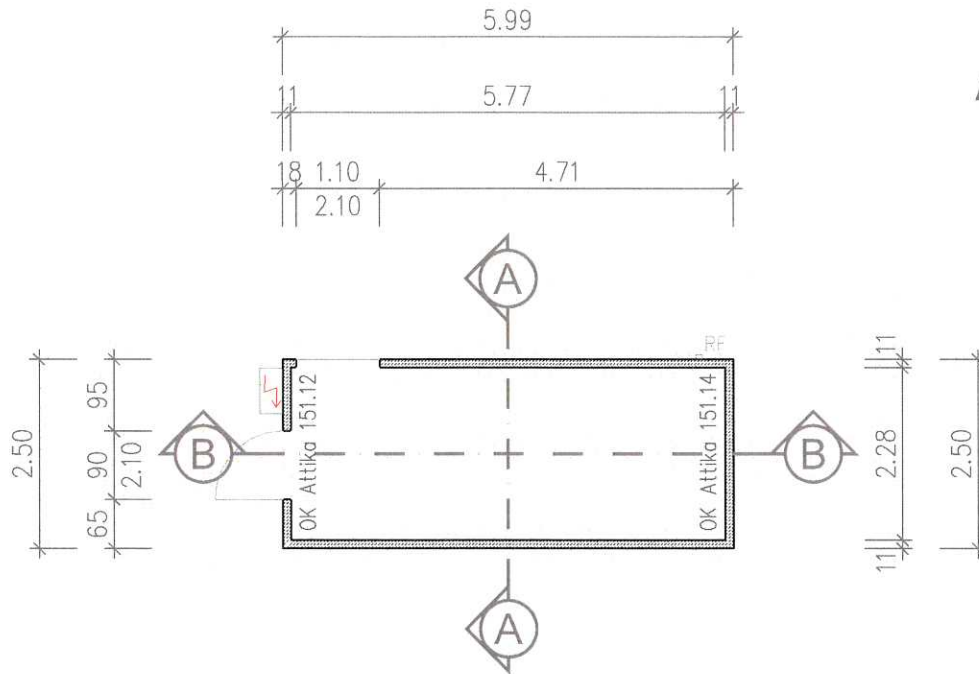

Legende



Betonfertigteil

Deutsche Glasfaser
 Bauplan-Potel
 Deutsche Glasfaser Wholesale GmbH, Am Kuhn 31, 46325 Borken
 +49 (0) 2861 89060 612 info@deutsche-glasfaser.de
 [Herr Mirko Ertel]

± 0.00 (OK Zwischenboden) = 148.47 NHN

VERWENDUNGSBEREICH			VORHABEN	Neubau PoP (Technikstation) Seifertshainer Str., 04463 Großpösna	ZEICHN.-NR.	G-01
			BAUHERR	Deutsche Glasfaser Wholesale GmbH Am Kuhn 31, 46325 Borken	DATUM	21.01.2020
			BEZEICHNUNG	Grundriss Genehmigungsplanung	MAßSTAB	1 : 100
					BEARBEITER	Potel
					GEZEICHNET	Zimmermann
					UNTERSCHRIFT	
				Dipl.-Ing. MATTHIAS POTEL Bauplanungs- und Sachverständigenbüro Wirtschaftsmediator (IHK) 04463 Großpösna, Ludwig-Jahn-Str. 2 Tel.: +49 (034297) 47 399	 mail: Kontakt@Bauplan-Potel.de internet: http://www.Bauplan-Potel.de	
Index	Datum	Änderung				

Schnitt A-A

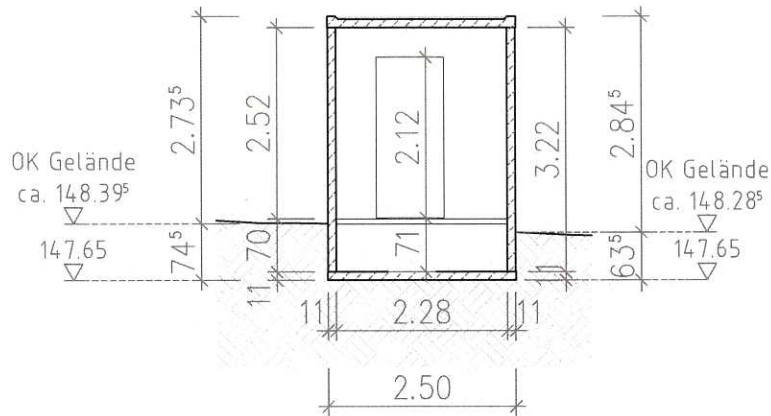

Schnitt B-B

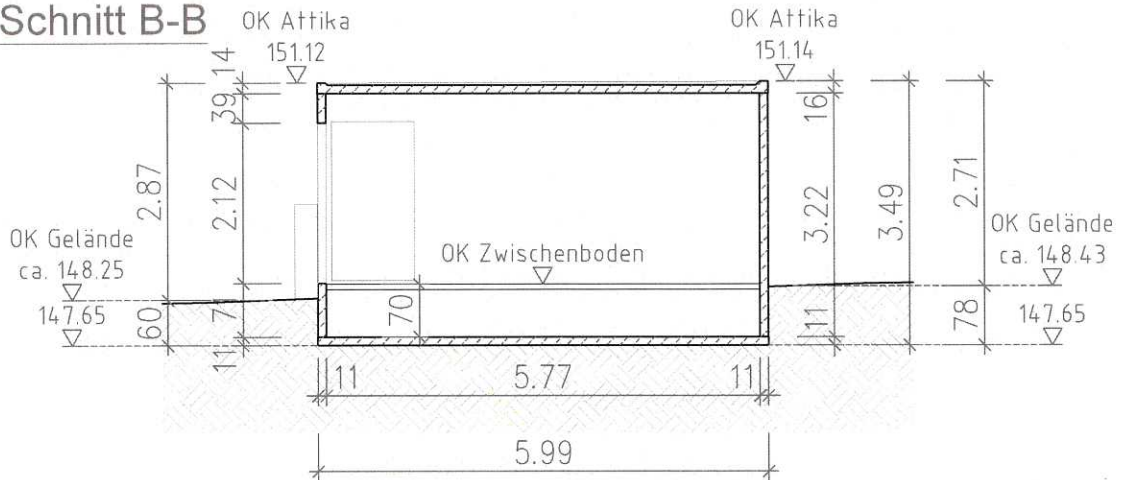

Legende



Betonfertigteil



**Deutsche
Glasfaser**

Bauherr: Deutsche Glasfaser Wholesale GmbH
Am Kuhn 31, 46325 Borken
+49 (0) 281 39060 612 info@deutsche-glasfaser.de
[Prof. Mirko Ertel]

± 0.00 (OK Zwischenboden) = 148.47 NHN

VERWENDBEREICH			VORHABEN	Neubau PoP (Technikstation) Seifertshainer Str., 04463 Großpösna	ZEICHN.-NR.	G-02
			BAUHERR	Deutsche Glasfaser Wholesale GmbH Am Kuhn 31, 46325 Borken	DATUM	21.01.2020
			BEZEICHNUNG	Schnitte	MAßSTAB	1 : 100
				Genehmigungsplanung	BAUHERR	
				Dipl.-Ing. MATTHIAS POTEL Bauplanungs- und Sachverständigenbüro Wirtschaftsmediator (IHK) 04463 Großpösna, Ludwig-Jahn-Str. 2 Tel.: +49 (034297) 47 399	BEARBEITER	Potel
					GEZEICHNET	Zimmermann
					UNTERSCHRIFT	[Signature]
Index	Datum	Änderung				



mail: Kontakt@Bauplan-Potel.de
internet: http://www.Bauplan-Potel.de

Nordfassade

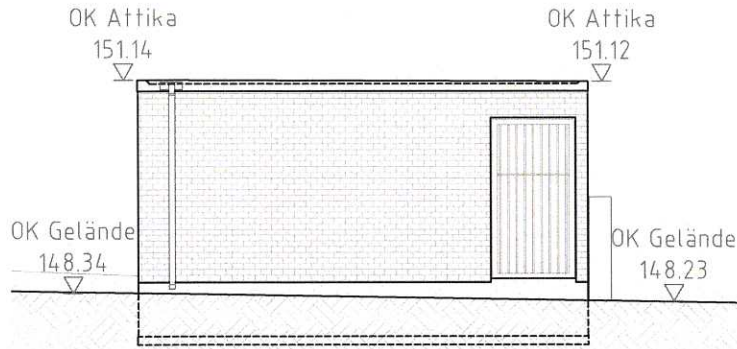

Ostfassade

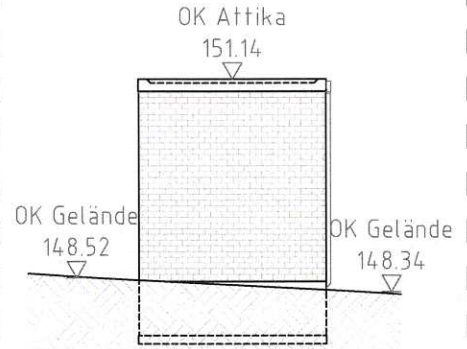

Südfassade

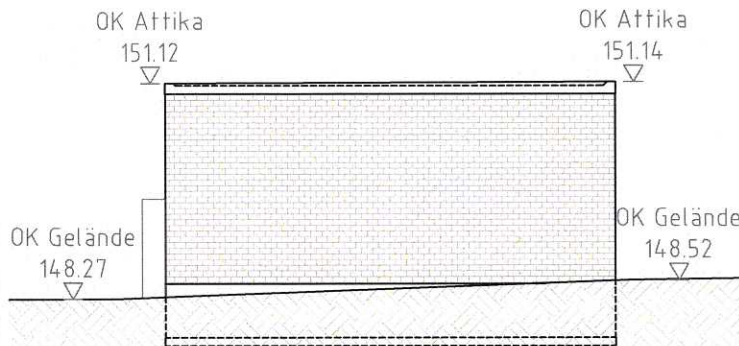

Westfassade



Deutsche Glasfaser
 Bauplanung
 Deutsche Glasfaser Wholesale GmbH
 +49 (0) 2861 89060-612 | info@deutsche-glasfaser.de
 Am Kuhm 31, 46325 Borken
 [Handwritten signature: Mirko Ertel]

±0.00 (OK Zwischenboden) = 148.47 NHN

VERWENDBEREICH			VORHABEN	Neubau PoP (Technikstation) Seifertshainer Str., 04463 Großpösna	ZEICHN.-NR.	G-03
			BAUHERR	Deutsche Glasfaser Wholesale GmbH Am Kuhm 31, 46325 Borken	DATUM	21.01.2020
			BEZEICHNUNG	Fassaden	MAßSTAB	1:100
				Genehmigungsplanung	BAUHERR	
				Dipl.-Ing. MATTHIAS POTEL	BEARBEITER	Potel
				Bauplanungs- und Sachverständigenbüro	GEZEICHNET	Zimmermann
				Wirtschaftsmediator (IHK)	UNTERSCHRIFT	[Handwritten signature]
				04463 Großpösna, Ludwig-Jahn-Str. 2		
				Tel.: +49 (0)34297) 47 399		
Index	Datum	Änderung			mail: Kontakt@Bauplan-Potel.de	
					internet: http://www.Bauplan-Potel.de	